



Ihre Zutaten, Ihr Stil

In der 600 CustomFlex® Kühl-Gefrierkombination findet jede Zutat ihren Platz. Anpassbare herausnehmbare Behälter in der Kühlschranktür können nach Ihren Wünschen angeordnet werden. Von Spargelstangen bis hin zu Körben mit Blaubeeren - alles passt bequem hinein.

Produkteigenschaften

Aromen der Natur. Geschützt. Mit TwinTech No Frost

Das intelligente doppelte Kühlsystem TwinTech® No Frost schließt die Feuchtigkeit von Lebensmitteln ein. Es kühlt den Kühlschrank und das Gefriergerät unabhängig voneinander und ist somit besser als die standardmäßigen vollständigen No Frost Systeme.



Einstellungen auf Tastendruck. Mit elektronischer Dual-Touch-Steuerung

Dank der elektronischen Dual-Touch-Steuerung müssen Sie nie raten, was in Ihrem Kühlschrank vor sich geht. Sie können verschiedene Funktionen einfach steuern und die genauen Einstellungen sowohl für den Kühl- als auch für den Gefrierschrank mit nur einer Berührung vornehmen.

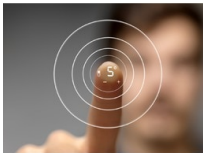

Feuchtigkeitsregelung für frisches Blattgemüse

Genießen Sie köstliches Gemüse mit unserer Schublade mit Feuchtigkeitsregelung. Dank der Luftfeuchteregulierung schafft sie die beste Umgebung, um Lebensmittel zu lagern.



Schaffen Sie Platz für hohe Lebensmittel mit FlexiShelf

Dank FlexiShelf können Sie das Innere des Kühlschranks nach Ihren Wünschen umgestalten. Die verschiebbare halbtiefe Glasablage kann zurückgleiten, lässt sich aber auch voll oder bis zur Hälfte herausziehen, um Platz für höhere Lebensmittel zu schaffen. Die erforderliche Flexibilität für alle Aufbewahrungsanforderungen.

Geruchsfreier Kühlschrank mit dem CleanAir Filter

Freuen Sie sich über einen frisch riechenden Kühlschrank dank des CleanAir Filters. Unser Filter enthält Aktivkohle, um starke Lebensmittelgerüche zu neutralisieren und das natürliche Aroma Ihrer Lebensmittel zu schützen.

- Digitale Temperatur-Anzeige
- Türen mit Soft Closing-System
- Temperaturalarm: optisch und akustisch
- Tür-Offen-Alarm: optisch, akustisch
- Schnellkühlung / Action Cool
- Schnellgefrierschaltung mit automatischer Rückstellung
- Kühlteil separat ein-/ ausschaltbar
- Dynamische Umluftkühlung FreeStore
- Automatisches Abtauen im Kühlteil
- NaturaFresh™ 0°C-Schubladen: No
- Beleuchtung Integrated to FanHigh, LED Lichtstrahler, Aufhellungs-Effekt
- Foil on Plastic: 4
- Abdeckung über Schublade
- Obst- und Gemüseschublade:
- Plastic w. Foil
- Eierleiste: 1 für 10 Eier
- Gefrierschublade: 3
- 2 Kälteakkus FreshZone Schublade
- Festtür-Technik
- Voll integrierbar

Technische Daten

Türanschlag	rechts, wechselbar	Artikelnummer / PNC	925 516 115
Nutzhalt Total (L)	245	EAN Nummer	7332543757640
Nutzhalt Kühlteil (L)	184	Product Partner Code	-
Nutzhalt Gefrierteil 4* (L)	61	Bruttopreis inkl. MwSt CHF (UPE)	4220.00
Energieeffizienzklasse (A-G)	C	Bruttopreis exkl. MwSt CHF (UPE)	3918.30
Geräusch dB(A)	35	VRG inkl. MwSt. CHF	28.00
Geräuschklasse (A-D)	B	Vorgezogene Recycling Gebühr, exkl. MwSt. CHF	26.00
Energieverbrauch pro Jahr (kWh)	137		
Klimaklasse	SN-N-ST-T		
Min. Umgebungstemperatur, °C	10		
Max. Umgebungstemperatur, °C	43		
Lagerzeit bei Störung (h)	11		
Gerätehöhe (mm)	1769		
Gerätebreite (mm)	556		
Gerätetiefe (mm)	550		
Einbauhöhe (mm)	1780		
Einbaubreite (mm)	560		
Einbautiefe (mm)	550		
Netz-Spannung (V)	230-240		
Frequenz (Hertz)	50		
Anschlusswert (W)	140		
Absicherung (A)	1.1		
Anschlusskabel (m)	2.4		
Nettogewicht kg	61		
Herkunftsland	IT		

IK2915B / IK2755B / IK2550BN /
IK2581BN
Möbelfronten auf Gerätetüren verschraubt*

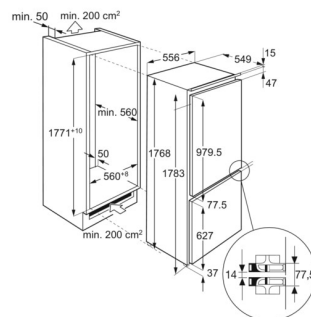

* Türfrontdicke 16 - 20 mm
Gewicht Möbelfront: max. 23 kg

