

**Revolutionäre Raumgestaltung, erweiterter Geschmack**

Einführung des ultimativen Raumwunders. Die MultiSpace Kühl-Gefrierkombination bietet mehr Platz als Standardmodelle und intelligente Aufbewahrungslösungen, die eine flexible Möglichkeit bieten, Lebensmittel frisch zu halten, sodass Sie immer Platz für sie haben.

**Produkteigenschaften**

**Anpassbare Lagerung mit CustomFlex®**

CustomFlex® gibt Ihnen die Freiheit, den Platz in Ihrem Kühlschrank individuell anzupassen. Die Innenseite der Tür ist mit verschiebbaren Behältern in unterschiedlichen Größen ausgestattet, sodass Sie den Platz an Ihre Bedürfnisse anpassen können. Die Behälter sind sogar herausnehmbar.

- Digitale Temperatur-Anzeige
- Temperaturalarm: optisch und akustisch
- Tür-Offen-Alarm: optisch, akustisch
- Schnellkühlung / Action Cool
- Schnellgefrierschaltung mit automatischer Rückstellung
- Kühlteil separat ein-/ ausschaltbar
- Dynamische Umluftkühlung FreeStore
- Automatisches Abtauen im Kühlteil
- NaturaFresh™ 0°C-Schubladen: No
- Beleuchtung Integrated to FanHigh, LED Lichtstrahler, Aufhellungs-Effekt
- 1 Extendable shelf with Tray
- Foil on Plastic: 4
- Abdeckung über Schublade
- Obst- und Gemüseschublade:
- Plastic w. Foil
- Eierleiste: 1 für 10 Eier
- Gefrierschublade: 3
- 2 Kälteakkus 1 Customflex 1/3 width bin, 1 Customflex 2/3 width bin, 1 Shallow container, 1/3 Customflex bin cover, 2/3 Customflex bin cover, FreshZone Schublade
- Schlepptür-Technik
- Voll integrierbar

**Aromen der Natur. Geschützt. Mit TwinTech No Frost**

Das intelligente doppelte Kühlsystem TwinTech® No Frost schließt die Feuchtigkeit von Lebensmitteln ein. Es kühlt den Kühlschrank und das Gefriergerät unabhängig voneinander und ist somit besser als die standardmäßigen vollständigen No Frost Systeme.

**Einstellungen auf Tastendruck. Mit elektronischer Dual-Touch-Steuerung**

Dank der elektronischen Dual-Touch-Steuerung müssen Sie nie raten, was in Ihrem Kühlschrank vor sich geht. Sie können verschiedene Funktionen einfach steuern und die genauen Einstellungen sowohl für den Kühl- als auch für den Gefrierschrank mit nur einer Berührung vornehmen.

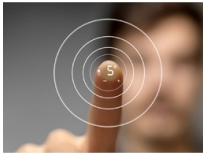
**Feuchtigkeitsregelung für frisches Blattgemüse**

Genießen Sie köstliches Gemüse mit unserer Schublade mit Feuchtigkeitsregelung. Dank der Luftfeuchtigkeitsregelung schafft sie die beste Umgebung, um Lebensmittel zu lagern. Durch das Schließen der Luftdurchlässe schaffen Sie den idealen Platz zur Lagerung von Kräutern und Blattgemüse und durch das Öffnen eine optimale Lagerung.

**Schaffen Sie Platz für hohe Lebensmittel mit FlexiShelf**

Dank FlexiShelf können Sie das Innere des Kühlschranks nach Ihren Wünschen umgestalten. Die verschiebbare halbtiefe Glasablage kann zurückgleiten, lässt sich aber auch voll oder bis zur Hälfte herausziehen, um Platz für höhere Lebensmittel zu schaffen. Die erforderliche Flexibilität für alle Aufbewahrungsanforderungen.

**Technische Daten**

Türanschlag	rechts, wechselbar	Artikelnummer / PNC	925 561 034
Nutzinhalt Total (L)	269	EAN Nummer	7332543748624
Nutzinhalt Kühlteil (L)	208		
Nutzinhalt Gefrierteil 4* (L)	61		
Energieeffizienzklasse (A-G)	D		
Geräusch dB(A)	35		
Geräuschklasse (A-D)	B		
Energieverbrauch pro Jahr (kWh)	171		
Klimaklasse	SN-N-ST-T		
Min. Umgebungstemperatur, °C	10		
Max. Umgebungstemperatur, °C	43		
Lagerzeit bei Störung (h)	9.5		
Gerätehöhe (mm)	1884		
Gerätebreite (mm)	548		
Gerätetiefe (mm)	550		
Einbauhöhe (mm)	1894		
Einbaubreite (mm)	560		
Einbautiefe (mm)	550		
Netz-Spannung (V)	230-240		
Frequenz (Hertz)	50		
Anschlusswert (W)	140		
Absicherung (A)	1.5		
Anschlusskabel (m)	2.4		
Nettogewicht kg	70		
Herkunftsland	IT		

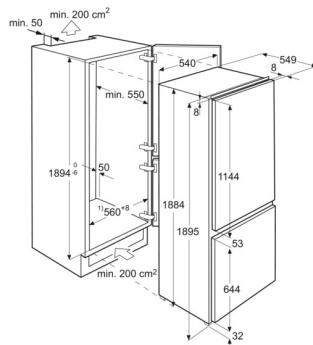
 IK2670BN  
 Möbelfronten geschleppt\*

\* Türfrontdicke 16 - 20 mm

PSGBRF180DE00001

