

WAGL6E400 Waschmaschine Frontlader



ÖKOPower-Programm: Übertagende Pflege in 59 Minuten

In nur 59 Minuten wird jede Faser dank ÖKO-Mix Technologie und Schnellbefeuchtungssystem sanft gereinigt und gepflegt. So kann die Waschzeit ohne zusätzliche Trommelbewegung, die Ihre Kleider unnötig beansprucht, verkürzt werden. Das Ergebnis?



Die ProSteam®-Technologie: Weniger Bügelauwand, perfekt zum Auffrischen

Nutzen Sie die Kraft des Dampfes mit der ProSteam®-Technologie. Die Option PlusSteam reduziert die Faltenbildung um ein Drittel und erleichtert so das Bügeln. Mit dem Dampfprogramm entfernen Sie sicher lästige Essens- oder Rauch-



ProSense® Wäscheladungserkennung für optimale Pflege, spart Zeit und Energie

Dank spezieller Sensoren ermittelt die ProSense®-Technologie sowohl die Waschkdauer als auch den Wasser- und Energieverbrauch für jede Ladung individuell. Das spart Zeit und Energie und schont gleichzeitig die Wäsche – immer wieder.

Produktvorteile

- UniversalDose ist gut für alle Typen von Reinigungsmitteln, darunter PODS®.
- Schutz und Sauberkeit für alle Fasern mit ÖKOMix
- ProSense® Wäscheladungserkennung für optimale Pflege, spart Zeit und Energie

Produkteigenschaften

- ProSense®-Technologie
- ProSteam®-Technologie
- ÖkoMix-Technologie
- ProTex-Waschtrommel für optimale Wäscheschonung
- Waschprogramme: Eco 40-60, Baumwolle, Pflegeleicht, Feinwäsche, WoolSilk, Auffrischen mit Dampf, OKOPower 59 min, 20 min - 3 kg, Outdoor, Anti-Allergy Vapour
- Anzeige: Grosse LCD-Anzeige mit Ziffern und Symbolen
- AquaControl Sensor
- Woolmark Green
- 4 Kammer-Waschmittelschublade
- Schleuderabwahl bis 400 U./min.
- Mehrstufiges Zeitsparen
- Motor-Typ: Inverter PM
- Kindersicherung
- Türanschlag links
- Max. Gerätetiefe 660 mm. Masse für Einbau - siehe Planungskatalog

Technische Daten

- Füllmenge Waschen (kg) : 9
- Energieeffizienzklasse (A-G) : A
- Maximale Schleuderrzahl in U/min : 1600
- Schleudereffizienzklasse (A-G) : B
- Programmdauer Eco (h:min) : 3:40
- Energieverbrauch / 100 Zyklen (kWh) : 49
- Wasserverbrauch pro Zyklus (L) : 46
- Energieverbrauch / 1 Zyklus (kWh) : 0.493
- Geräuschpegel dB(A) : 76
- Geräuschklasse (A-D) : B
- Gerätehöhe (mm) : 847
- Gerätebreite (mm) : 597
- Erforderliche Einbautiefe (mm) : 660
- Tiefe bei geöffneter Tür (Frontlader) (mm) : 1101
- Frequenz (Hertz) : 50
- Anschlusswert (W) : 2200
- Absicherung (A) : 10
- Netz-Spannung (V) : 230
- Ablaufschlauch (cm) : 145
- Druckschlauch G 3/4 (cm) : 150
- Anschlusskabel (m) : 1620
- Nettogewicht kg : 77.5
- Herkunftsland : IT
- Artikelnummer / PNC : 914 550 782
- EAN Nummer : 7332543829453
- Product Partner Code : -
- UVP inkl. MwSt CHF (exkl. VRG) : 2445.00
- UVP exkl. MwSt CHF (exkl. VRG) : 2270.20
- VRG inkl. MwSt. CHF : 19.95
- VRG exkl. MwSt. CHF : 18.52

Gerätebezeichnung

WAGL6E400 Waschmaschine Frontlader

WASL/GL/L E-Modelle

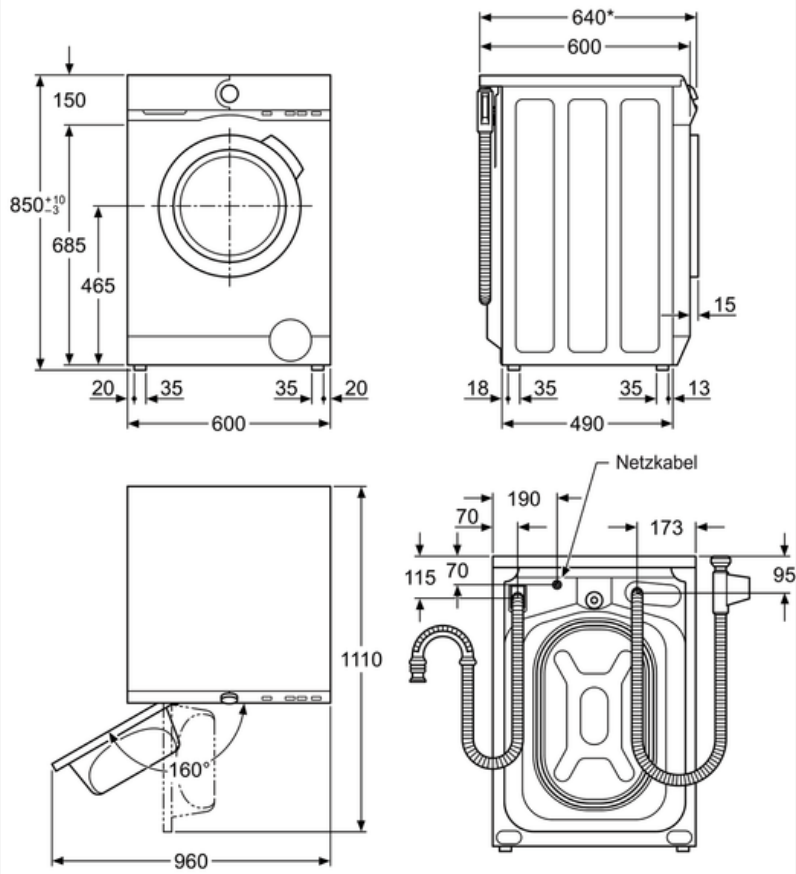

* inkl. Türgriff: 660 mm