

## Série 4, Sèche-linge à pompe à chaleur, 7 kg WTH830D1CH



## Sèche-linge série 4 : séchage efficace pour une classe d'efficacité énergétique A+.

- **Auto Dry:** sèche automatiquement et précisément ton linge, comme tu l'aimes.
- **Design Anti Vibration:** une protection anti-vibrations pour plus de stabilité et de confort sonore.
- **Un sèche-linge qui respecte l'environnement, grâce à l'agent réfrigérant le plus écologique (R290).**
- **Display LED pour visualiser et paramétrer facilement les programmes et options.**
- **Système Sensitive Drying: un séchage tout en douceur pour éviter de froisser le linge.**

Pose-libre,Encastrable: ..... Pose libre  
 Top amovible: ..... Non  
 Emplacement de la charnière de la porte: ..... Charnière de porte à droite  
 Longueur du cordon électrique: ..... 145.0 cm  
 Dimensions du produit: ..... 842x598x613 mm  
 Poids net: ..... 46.5 kg  
 Fluorinated greenhouse gases: ..... Non  
 Hermetically sealed equipment: ..... Oui  
 Code EAN: ..... 4242005355921  
 Puissance: ..... 600 W  
 Intensité: ..... 10 A  
 Tension: ..... 220-240 V  
 Fréquence: ..... 50 Hz  
 Capacité de chargement: ..... 7.0 kg  
 Classe d'efficacité énergétique: ..... A+  
 Consommation énergétique des sèche linge électroniques, NOUVEAU (2010/30/EC): ..... 1.96 kWh  
 Durée du programme coton en pleine charge: ..... 204 min  
 Consommation énergétique des sèche linge électroniques en demie charge,NOUVEAU (2010/30/EC): ..... 1.16 kWh  
 Durée du programme coton en demie charge: ..... 126 min  
 Consommation d'énergie pondérée - NEW (2010/30/EC): 243.0 kWh / an  
 Contrôle de la durée du cycle: ..... 159 min  
 Moyenne de l'efficacité énergétique en charge pleine (%): ..... 81 %  
 Moyenne de l'efficacité énergétique en demie charge (%): ..... 81 %  
 Contrôle du taux d'humidité résiduelle (%): ..... 81 %

WMZ20600 Corbeille pour lainages  
 WTZ1110 Tuyau d'évacuation eau de condensation  
 WTZ11400 KIT SUPERP+TABL SL WTN/WTG/WTW/WTH  
 WTZ20410 KIT SUPERP SS TABL SL WTN/WTG/WTW/WTH  
 WTZPW20D Socle pour sèche-linge avec tiroir



## Série 4, Sèche-linge à pompe à chaleur, 7 kg WTH830D1CH

### Sèche-linge série 4 : séchage efficace pour une classe d'efficacité énergétique A+.

#### Informations générales

- Classe d'efficacité énergétique<sup>1</sup> : A+
- Énergie<sup>2</sup>: 243 kWh
- Capacité: 1 - 7 kg
- Programme durée<sup>3</sup>: 204 min
- Niveau sonore: 65 dB (A) re 1 pW
- Classe d'efficacité de la condensation<sup>4</sup>: B
- Efficacité de la condensation<sup>5</sup>: 81 %

#### Programmes

- Programmes standard: Coton, Synthétiques.
- Programmes spéciaux : Mix, Serviettes, Minuterie Froid 30', Minuterie Chaud 30', Sport, Duvet, Express 40', Chemises

#### Options

- Programme 120 min anti-froissement à la fin de programme
- TouchControl: Anti-froissement, Degré de réglage de séchage, 24 h Terminer la programmation de séchage

#### Confort et sécurité

- Filtre de protection du condenseur
- AutoDry technology: programmes de séchage à humidité contrôlée
- Bouton de commande unique électrique pour programmes humides, programmes à temps et programmes spéciaux
- Grand display LED pour temps restant et fin différée 24 h, déroulement du programme, fonctions spéciales
- Système Sensitive Drying: Tambour en inox, aubes Softdesign
- Design AntiVibration: silence et stabilité extrême
- Non
- Non
- Indication pour le réservoir de condensation
- Affichage pour le nettoyage des filtres
- Non
- Sécurité enfants
- Signal en fin de programme
- Blanc
- Serrure de confort
- Butée de porte A droite, pas réversible
- Crochets de fermeture en métal

#### Informations techniques

- Possibilité d'installation sous le plan de travail sur des meubles d'une hauteur de 85 cm ou plus
- Hauteur x Largeur appareil: 84.2 cm x 59.8 cm
- Profondeur appareil hors hublot: 61.3 cm
- Profondeur porte incluse: 65.1 cm
- Profondeur appareil porte ouverte: 108.3 cm
- Technologie pompe à chaleur avec agent de refroidissement eco-friendly R290

<sup>1</sup>Échelle des classes d'efficacité énergétique de A+++ to D

<sup>2</sup> Consommation d'énergie kWh par an, basée sur 160 cycles de séchage du programme coton standard à pleine charge et à charge partielle, et la consommation des modes de faible puissance.

<sup>3</sup> Durée du programme coton standard à pleine charge

<sup>4</sup> Sur une échelle de classe d'efficacité de condensation de A to G

<sup>5</sup> Efficacité de la condensation pondérée pour le programme coton standard à pleine charge et à charge partielle.

**Série 4, Sèche-linge à pompe à  
chaleur, 7 kg  
WTH830D1CH**

Mesures en mm

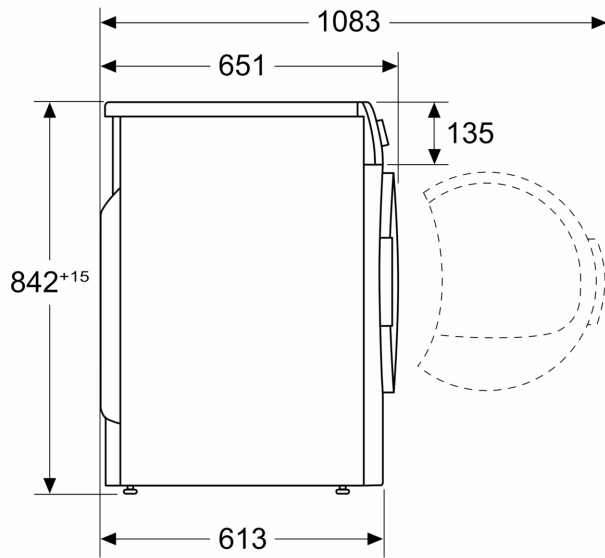

Mesures en mm

